

RATIOTEC **CONNECT**



smarterwaiting

Setup

Inhalt | Content

DE	Bedienungsanleitung smarterwaiting.....	3
EN	Instruction manual smarterwaiting	8
IT	Manuale operativo smarterwaiting.....	13

Anschließen der CONNECT Box

1. Verbinden Sie den mitgelieferten Mesh USB-Stick mit der CONNECT Box.

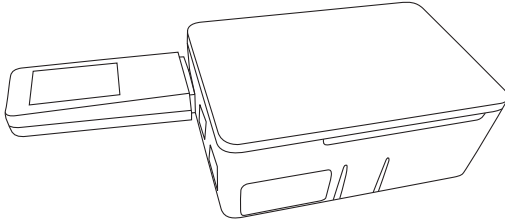

2. Schließen Sie die CONNECT Box mit dem beiliegenden Netzkabel an die Spannungsversorgung an. Die CONNECT Box startet automatisch.

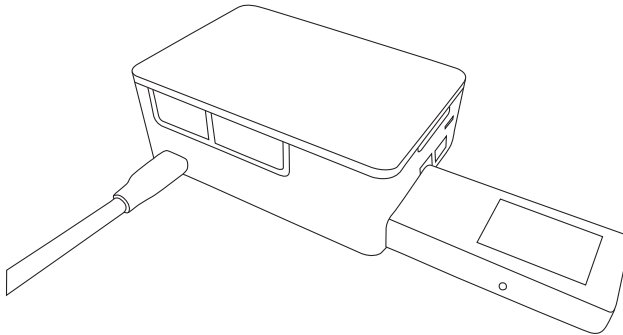

3. Wenn Sie die CONNECT Box in Ihr Netzwerk einbinden möchten, verbinden Sie diese mit dem beiliegenden Netzwerkkabel.

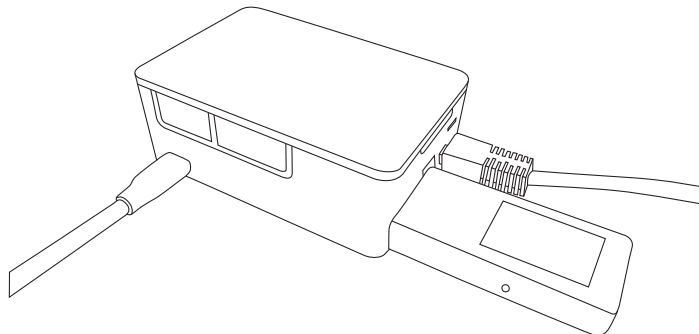

Montage der People Counter

Sie haben vier Varianten, die People Counter zu montieren. Welche die bessere ist, ist abhängig von Ihren örtlichen Gegebenheiten. Dabei müssen Sie beachten, dass die People Counter (Sender und Empfänger) direkt aufeinander ausgerichtet sind. Die Varianten können auch miteinander kombiniert werden.

1. Befestigung durch Verschrauben der Bodenplatte an die Wand.
2. Befestigung durch Kleben der Bodenplatte auf einen glatten Untergrund (siehe Bedienungsanleitung „CONNECT Bodenplatten“).
3. Befestigung über das Winkel-Set (siehe Bedienungsanleitung „CONNECT Winkel Set Montage“).
4. Befestigung über das Kugelhalterungsset (siehe Bedienungsanleitung „CONNECT Kugelhalterung Set Montage“).

Bitte beachten Sie bei der Montage eine Höhe von 1,25 -1,35 m und eine maximale Reichweite von 3 m vom Sender bis zum Empfänger.

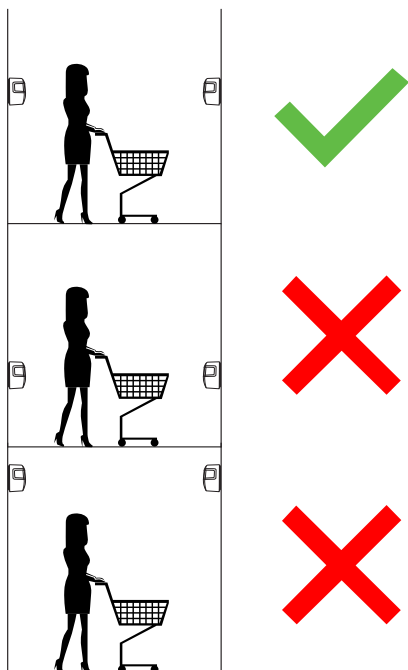

Der Sender und der Empfänger müssen direkt aufeinander ausgerichtet sein.

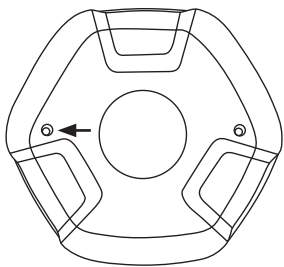
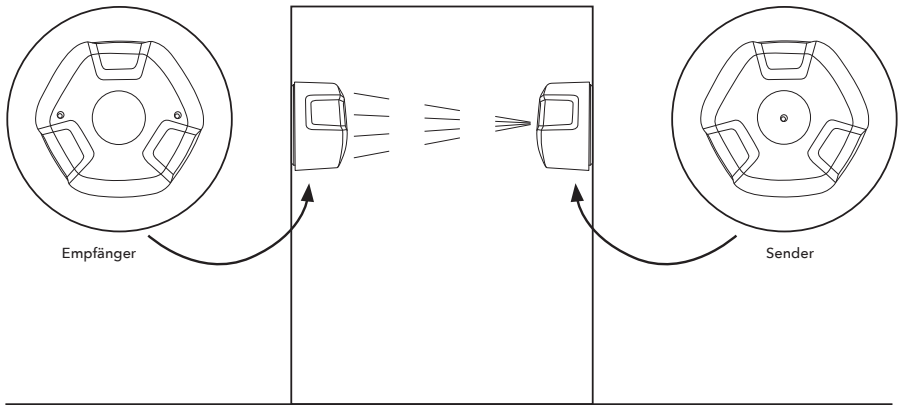

Wichtig: Jeder Empfänger ist mit einem Pfeil markiert. Dieser gibt die Laufrichtung der Kunden beim Betreten des Ladens an. Eine korrekte Montage ist wichtig, um Verzähler zu vermeiden.

Nach der Montage setzen Sie nun die beigefügten (blauen) Batterien ein und verschrauben die People Counter auf der von Ihnen montierten Abdeckung.

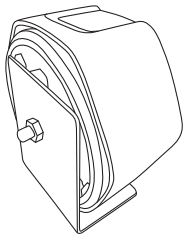

Beispiel Winkel Set

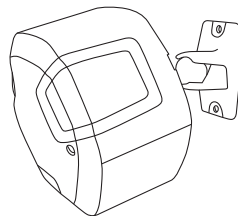

Beispiel Kugelhalterung geklebt

Verkabelung von Tablet, Powerbank und Charge-Stick

Über den Tag können Sie die Powerbank vom Strom entfernen.

Wichtig: Bei Stromversorgung des Tablets durch die Powerbank achten Sie bitte darauf, sowohl die Powerbank als auch das Tablet über Nacht zu laden, um einen reibungslosen Betrieb der gesamten Installation über den Tag hinweg zu gewährleisten.



Montage des Tabletaufstellers

1. Montieren Sie den Tabletaufsteller gemäß der ihm beiliegenden Bedienungsanleitung „CONNECT Tabletaufsteller“.
2. Setzen Sie das CONNECT Tablet in die dafür vorgesehene Halterung ein und schließen Sie, sofern gewünscht, das Schloss ab. Falls das Tablet über den Tag mit der Powerbank versorgt werden soll, legen Sie diese hinter das Tablet in die dafür vorgesehene Vertiefung.

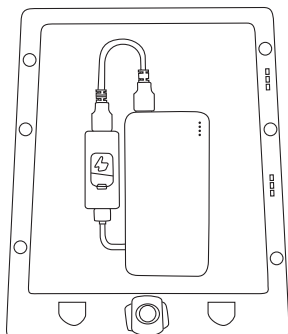

Testen des Systems

1. Achten Sie darauf, dass eine gute WLAN Verbindung zwischen dem Tablet und dem Netzwerk besteht.
2. Starten Sie das Tablet. Alle notwendigen Apps öffnen automatisch.
3. Sie gelangen direkt auf das Kundendisplay. Laufen Sie zwischen beiden Sensoren durch. Sie sollten nun sehen, dass die Personenanzahl im unteren Bereich des Bildschirms zu- oder abnimmt. Wenn dies der Fall ist, funktioniert Ihr System.

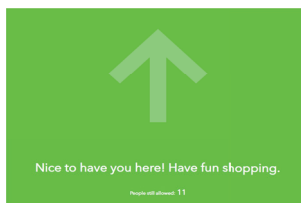

Wichtig: Sollten Sie in den Eingangsbereich hineinflaufen und die Anzahl der noch erlaubten Personen erhöht sich, müssen Sie den Empfänger (2 LEDs) um 180 Grad drehen.



4. Um Einstellungen vorzunehmen, wählen Sie auf dem Tablet „ratiotec CONNECT“.

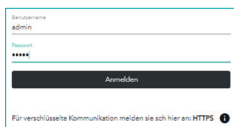

5. Melden Sie sich mit dem Benutzernamen admin und Passwort admin an. Die Anmeldedaten sind bereits hinterlegt. Wir empfehlen Ihnen, das Passwort zeitnah zu ändern.



Smarterwaiting

6. Wählen Sie die App „smarterwaiting“:



Kunden-Display



Eingangsmanger



Report

7. Klicken Sie auf „Eingangsmanager“. Im Eingangsmanager können Sie nun Einstellungen wie Ihre max. Filialkapazität ändern oder auch manuell nachregeln. Der Report zeigt Ihnen Ihre Kundenbesuche grafisch an.



FULLY KIOSK BROWSER

8. Um wieder auf das Kunden-Display zu gelangen, starten Sie die auf dem Desktop befindliche „Fully Kiosk Browser“ App.

Connecting the CONNECT Box

1. Connect the supplied Mesh USB stick to the CONNECT Box.

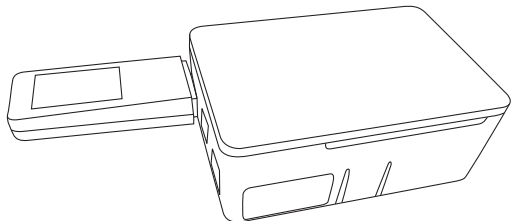

2. Connect the CONNECT Box to the power supply with the enclosed mains cable. The CONNECT Box starts automatically.

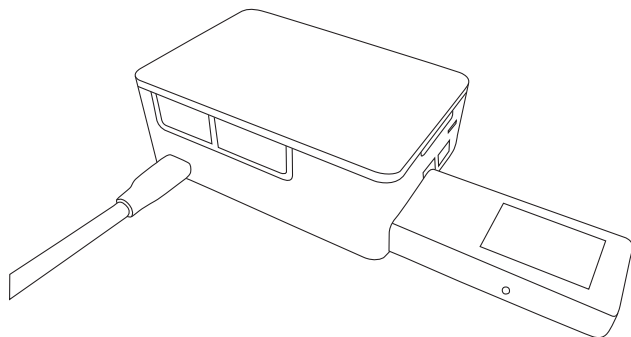

3. If you want to integrate the CONNECT Box into your network, connect it with the enclosed network cable.

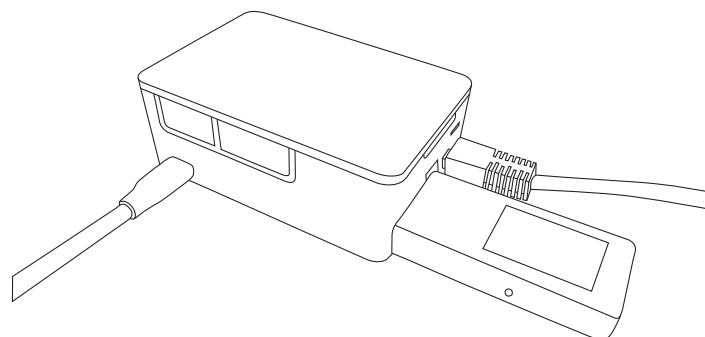

Mounting the People Counters

You have four options for mounting the People Counter. Which one is better depends on your local conditions. You must ensure that the people counters (transmitter and receiver) are directly aligned with each other. The variants can also be combined with each other.

1. Fastening by screwing the base plate to the wall.
2. Fastening by gluing the base plate to a smooth surface (see user manual „CONNECT base plates“).
3. Fastening via the angle set (see user manual „CONNECT angle set assembly“).
4. Mounting via the ball bracket set (see user manual „CONNECT ball bracket set mounting“).

When mounting, please observe a height of 1.25 -1.35 m and a maximum range of 3 m from the transmitter to the receiver.

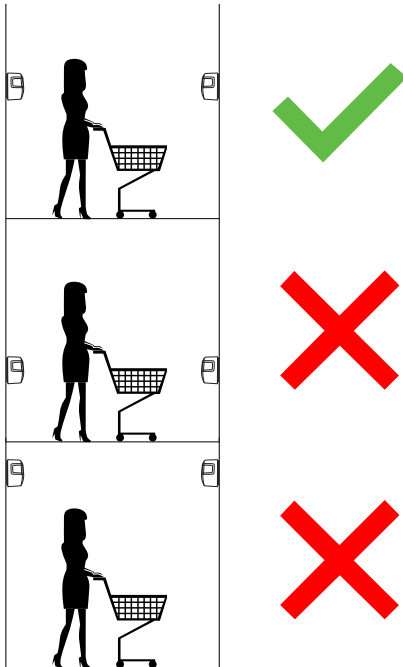

The transmitter and the receiver must be directly aligned.

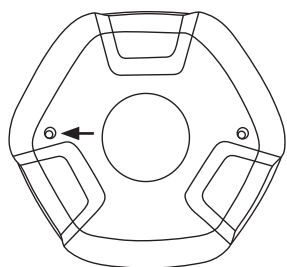
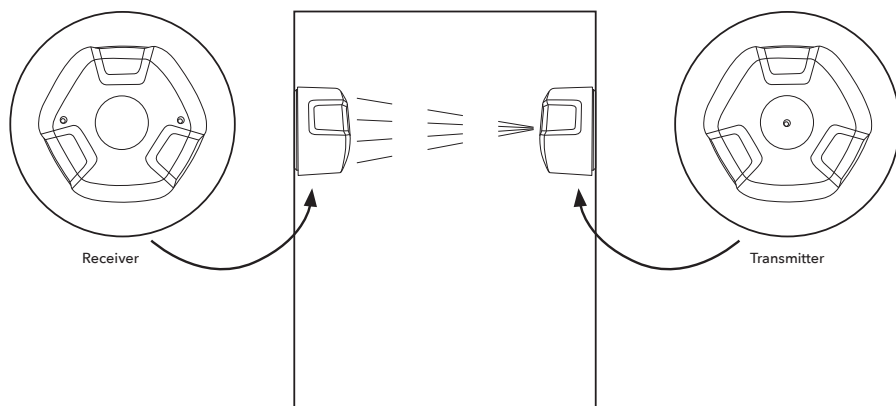

Important: Each receiver is marked with an arrow. This indicates the direction in which the direction of customers entering the shop. Correct installation is important to avoid wrong counting.

After assembly, insert the enclosed (blue) batteries and screw the People Counter onto the cover you have mounted.

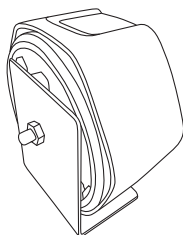

Example: Angle

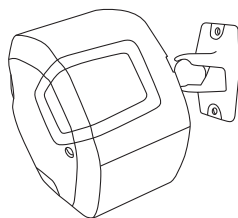

Example Ball Bracket glued

Wiring the tablet, powerbank and Chargeie stick

You can remove the powerbank from the power supply during the day.

Important: When powering the tablet through the powerbank, please make sure to charge both the powerbank and the tablet overnight to ensure smooth operation of the entire installation throughout the day.

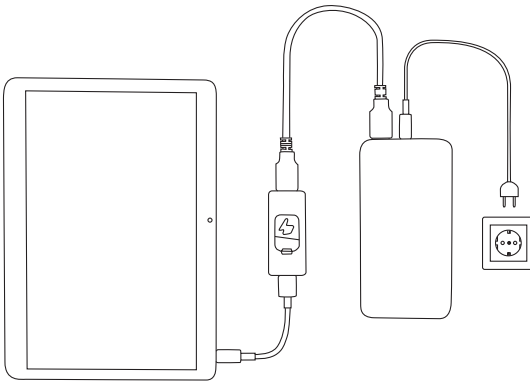

Mounting the tablet stand

1. Mount the tablet stand in accordance with the „CONNECT tablet stand“ operating instructions enclosed with it.
2. Place the CONNECT tablet in the holder provided and lock the lock, if desired. If the tablet is to be powered by the powerbank during the day, place it behind the tablet in the recess provided.

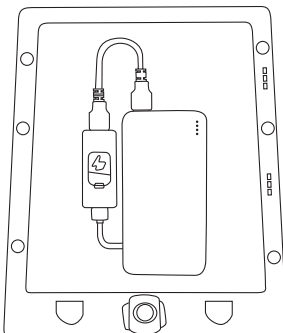

Testing the system

1. Make sure that there is a good Wi-Fi connection between the tablet and the network.
2. Start the tablet. All necessary apps open automatically.
3. You go directly to the customer display. Walk between the two sensors. You should now see that the number of people at the bottom of the screen is increasing or decreasing. If this is the case, your system is working.

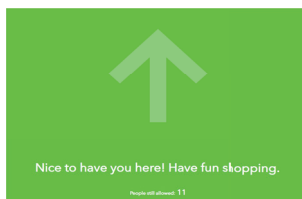

Important: If you run into the entrance area and the number of people still allowed increases, you must turn the receiver (2 LEDs) 180 degrees.



4. To make settings, select „ratiotec CONNECT“ on the tablet.

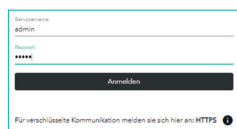

5. Log in with the user name admin and password admin. The login data is already stored. We recommend that you change the password as soon as possible.



6. Select the app „smarterwaiting“:



7. Click on „Entrance Manager“. In the entrance manager you can now change settings such as your max. branch capacity or adjust them manually. The report shows you your customer visits graphically.



FULLY KIOSK BROWSER

8. To return to the customer display, launch the Fully Kiosk Browser app located on the desktop.

Connessione del CONNECT Box

1. Collegare la chiavetta USB Mesh fornita alla CONNECT Box.

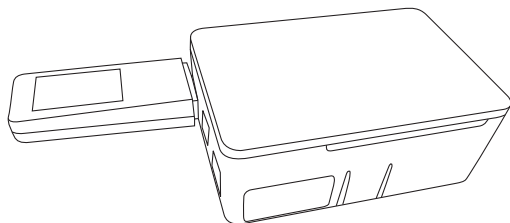

2. Collegare la CONNECT Box all'alimentatore con il cavo di rete chiuso. Il CONNECT Box viene avviata automaticamente.

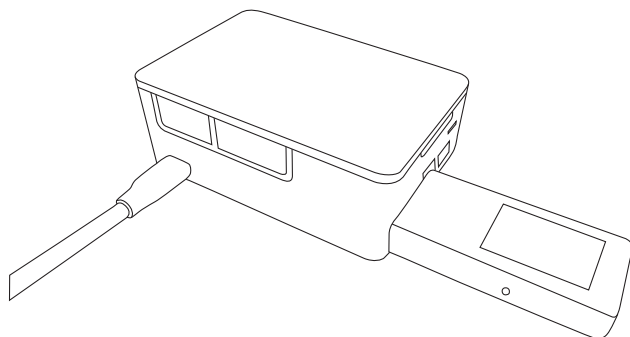

3. Se si desidera integrare il CONNECT Box nella rete, connetterla con un cavo di rete.

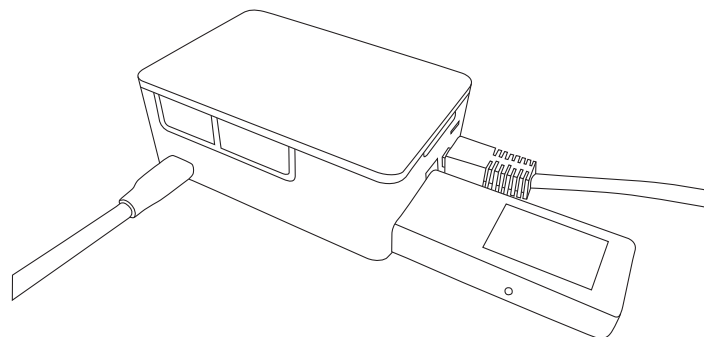

Montaggio dei sensori conta persone

Hai quattro opzioni per montare i sensori conta persone. L'installazione migliore dipende dalle condizioni locali. È necessario assicurarsi che i sensori conta persone (trasmettitore e ricevitore) siano direttamente allineati tra loro. Le varianti possono anche essere combinate tra loro.

1. Fissando avvitando la piastra di base al muro.
2. Fissaggio incollando la piastra di base su una superficie liscia (vedere manuale d'uso „PIASTRE DI BASE CONNECT“).
3. Fissaggio tramite il set di angoli (vedere manuale d'uso „CONNECT angle set assembly“).
4. Montaggio tramite il set staffa a sfera (vedere manuale d'uso „CONNECT ball bracket set mounting“).

Durante il montaggio, osservare un'altezza di 1,25 -1,35 m e un spazio massimo di 3 m dal trasmettitore al ricevitore.

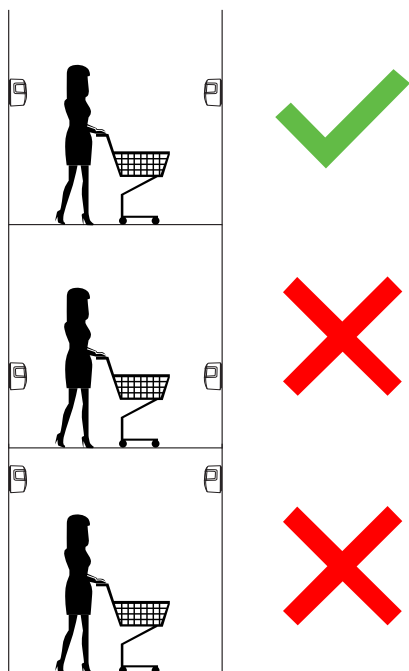

Il trasmettitore e il ricevitore devono essere allineati direttamente.

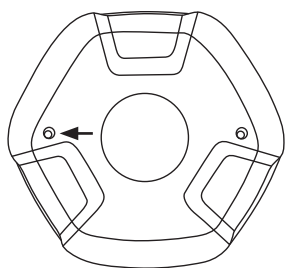
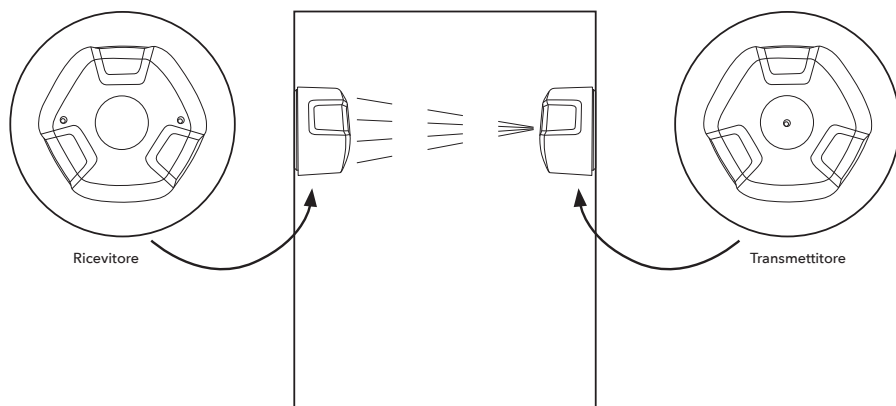

Importante: ogni ricevitore è contrassegnato con una freccia. Ciò indica la direzione in cui direzione dei clienti che entrano nel negozio. La corretta installazione è importante per evitare un conteggio errato.

Dopo il montaggio, inserire le batterie incluse di colore (blu) e solo questo tipo anche per la sostituzione una volta scariche, avvitare il sensore contapersone persone sul coperchio montato.

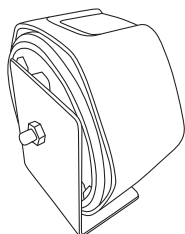

Esempio: Angolo

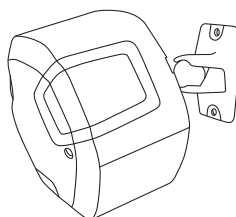

Esempio: Staffa a sfera incollata

Cablaggio del tablet, powerbank e Charge stick

È possibile rimuovere il powerbank dall'alimentatore durante il giorno.

Importante: quando si alimenta il tablet attraverso il powerbank, assicurarsi di caricare sia il powerbank che il tablet durante la notte per garantire un funzionamento regolare dell'intera installazione durante il giorno.

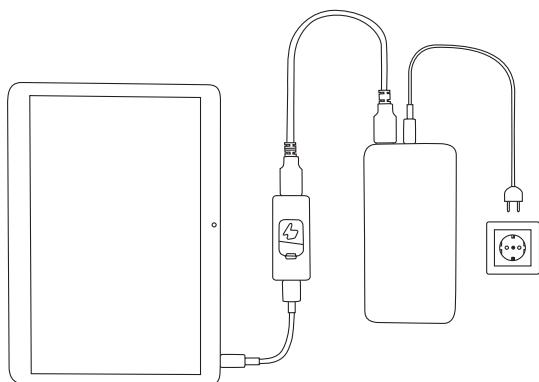

Montaggio del supporto per tablet

1. Montare il supporto del tablet in conformità con le istruzioni per l'uso „CONNECT tablet stand“ ad esso racchiuse.
2. Posizionare il tablet CONNECT nel supporto fornito e bloccare la serratura, se lo si desidera. Se la tablet deve essere alimentata dal powerbank durante il giorno, posizionarla nello spazio dietro il tablet.

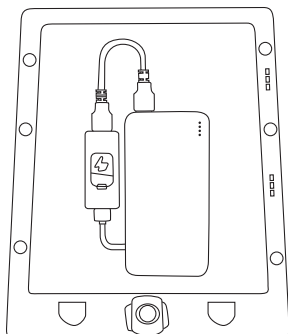

Test del sistema

1. Assicurati che ci sia una buona connessione Wi-Fi tra il tablet e la rete.
2. Avviare il tablet. Tutte le app necessarie si aprono automaticamente.
3. Vai direttamente al display del cliente. Cammina tra i due sensori. Ora dovresti vedere che il numero di persone nella parte inferiore dello schermo sta aumentando o diminuendo. In tal caso, il sistema funziona.

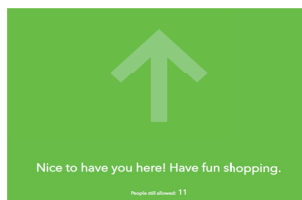

Importante: se esci dal ingresso e il numero di persone aumentano, devi ruotare il ricevitore (2 LED) di 180 gradi.



4. Per modificare le impostazioni, selezionare „ratiotec CONNECT” sul tablet.

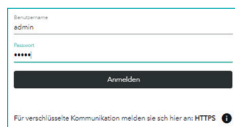

5. Accedere con user nome “admin” e utente “admin” come password. I dati di accesso sono già memorizzati. Si consiglia di modificare la password il prima possibile.



Smarterwaiting

6. Seleziona l'app „smarterwaiting”:



Kunden-Display



Eingangsmanger



Report

7. Clicca su „Entrance Manager”. Nel gestore d’ingresso è ora possibile modificare impostazioni come la capacità massima del punto vendita o regolarle manualmente. Il report mostra graficamente il flusso dei clienti.



FULLY KIOSK BROWSER

8. Per tornare alla visualizzazione per il cliente, avviare l'app Browser completamente kiosk situata sul desktop.

Notes



European Standard concerning the waste from electrical and electronic equipment (WEEE) (European Union only)

-DE- Dieses Gerät darf, lt. Elektro- und Elektronikgerätegesetz (ElektroG), nicht über den Haus-/Restmüll entsorgt werden. Wir möchten Sie daher bitten, uns mit Ihrem aktiven Beitrag bei der Ressourcenschonung und beim Umweltschutz zu unterstützen und dieses Gerät zur Entsorgung an uns zurückzusenden:

ratiotec GmbH & Co. KG, Max-Keith-Str. 66, 45136 Essen, Deutschland

-EN- This equipment is marked with the above recycling symbol. It means that at the end of the life of the equipment you must dispose of it separately and not place it in the normal domestic unsorted waste stream. Please send it back to the distributor. This will benefit the environment for all.

-IT- Questo apparecchio è contrassegnato con il simbolo di riciclaggio. Questo vuol dire che l'apparecchio deve essere smaltito presso un punto di smaltimento specifico. In alternativa potete riconsegnarlo al distributore. Un ambiente pulito è a beneficio di tutti.

-ES- Este equipo está etiquetado con el símbolo de reciclado que puede verse arriba. Esto quiere decir que al final de la vida del equipo, éste debe ser llevado a un punto de recogida específico para equipos electrónicos, o mandado detras al distribuidor. Esto beneficiará al medio ambiente para todos.

-FR- Cet équipement est marqué par le représenté ci dessus. Cela signifie, qu'en fin de vie, cet équipement ne doit pas être mélangé à vos ordures ménagères, mais doit être déposé dans un point de collecte prévu pour les déchets des équipements électriques et électroniques ou retourner cet équipement a votre marchand spécialisé. Votre geste préservera l'environnement.

RATIOTEC **CONNECT**



ratiotec GmbH & Co. KG

Max-Keith-Str. 66 | 45136 Essen

T: +49 (0) 201-36149 - 1 | F: +49 (0) 201/361 49 - 26

www.ratiotec-connect.com | connect@ratio-tec.de

www.smarterwaiting.com



smarterwaiting