

RATIOTECH **CONNECT**

CONNECT Box Pro

Inhalt | Content

DE	Bedienungsanleitung CONNECT Box Pro.....	3
EN	Instruction manual CONNECT Box Pro.....	5
IT	Manuale operativo CONNECT Box Pro	7

Einleitung

Die CONNECT Box Pro ist die Basis- und Steuereinheit des CONNECT Netzwerkes. Die CONNECT Box Pro baut das Stammnetz auf, ermöglicht die Anbindung an das Internet und somit den Zugriff von überall dort, wo Sie es möchten.

Um die CONNECT Box Pro nutzen zu können, müssen Sie diese zunächst über unsere App mit dem Netzwerk verbinden. Dort finden Sie auch weitere Anweisungen zur Bedienung. Zum App-Download gelangen Sie entweder durch Einscannen des QR-Codes auf der Rückseite dieser Anleitung oder durch die Suche nach „ratiotec CONNECT“ im Google Play Store.

Geräteaufbau

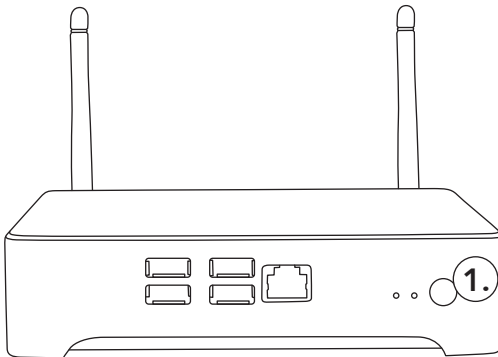

1. EIN-/AUS-Schalter und Aktivitäts-LED

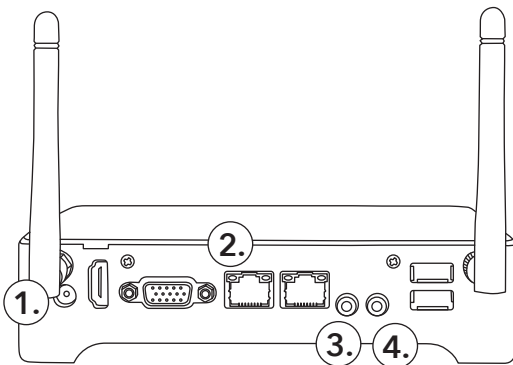

1. Spannungsversorgung
2. LAN - Netzwerkanschluss
3. Audio Eingang
4. Audio Ausgang

Sicherheitshinweise

Vor der Inbetriebnahme bitte alle Komponenten auf Beschädigungen prüfen und nur mitgelieferte Komponenten verwenden.

Technische Daten:

Versorgung: DC 12V / 5A

Unterstützt bis 1024 CONNECT Endgeräte

Bis zu 100m in Gebäuden

Bis zu 200m im Freien

Inbetriebnahme

Schrauben Sie die zwei mitgelieferten Antennen auf der Rückseite der CONNECT Box Pro an. Verbinden Sie das mitgelieferte Netzteil mit dem Anschluss der CONNECT Box Pro und dann den Schutzkontaktstecker mit einer 230V Steckdose. Nun verbinden Sie die CONNECT Box Pro mit einem Netzkabel an der Schnittstelle LAN 1 mit dem Netzwerk. Nach einer Minute ist die CONNECT Box Pro betriebsbereit. Um auf die Box zugreifen zu können, öffnen Sie bitte folgenden Link in Ihrem Browser: <http://connectbox.local>. Sollte der Aufruf nicht erfolgreich sein, ermitteln Sie bitte die IP-Adresse des Gerätes mit dem Hostnamen connectbox manuell.

Hinweis: Es wird empfohlen, das HTTPS-Protokoll zu verwenden. Dies kann in der Anmeldemaske ausgewählt werden.

Melden Sie sich bitte mit folgenden Anmeldedaten an:

Benutzer: admin

Passwort: admin

Hinweis: Bitte ändern Sie die Zugangsdaten umgehend nach der Anmeldung unter dem Menüpunkt „Benutzer“.

Die Änderung von Passwörtern kann über einen Administrator Benutzer über folgendes Menü vorgenommen werden: Benutzer > Bearbeiten > Passwort ändern

Introduction

The CONNECT Box Pro is the base and control unit of the CONNECT network. The CONNECT Box Pro sets up the master network, enables connection to the internet and thus access from anywhere you want.

In order to use the CONNECT Box Pro, you must first connect it to the network via our app. There you will also find further instructions for operation. To download the app, either scan the QR code on the back of this manual or search for „ratiotec CONNECT“ in the Google Play Store.

Device overview

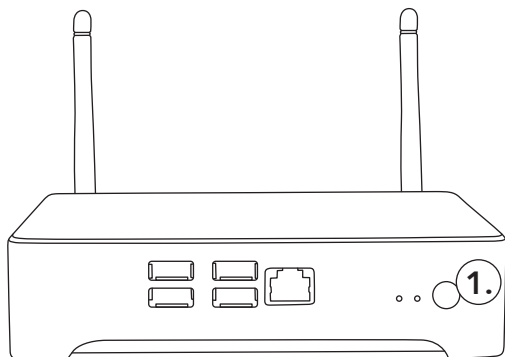

1. ON/OFF switch and activity LED

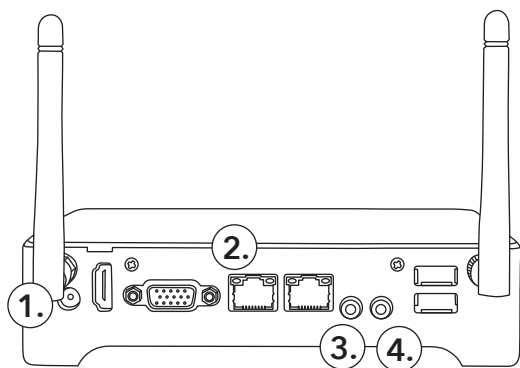

1. Spannungsversorgung
2. LAN - Netzwerkanschluss
3. Audio Eingang
4. Audio Ausgang

Safety instructions

Before commissioning, please check all components for damage and only use components supplied.

Technical data:

Supply: DC 12V / 5A

Supports up to 1024 CONNECT terminals

Up to 100m in buildings

Up to 200m outdoors

Initial operation

Screw the two supplied antennas onto the back of the CONNECT Box Pro. Connect the supplied power supply to the CONNECT Box Pro and the grounding plug to a 230V socket. Now connect the CONNECT Box Pro to the network using a network cable at interface LAN 1. After only one minute the CONNECT Box Pro is ready for operation. To access the box, please open the following link in your browser: <http://connectbox.local>. If the call is not successful, please determine the IP address of the device with the host name connectbox manually.

Note: It is recommended to use the HTTPS-protocol. This can be selected in the login mask.

Please log in with the following login data:

User: admin

Password: admin

Note: Please change the access data immediately after registration under the menu item „users“.

Passwords can be changed by an administrator user using the following menu:
Users > Edit > Change password

Introduzione

La CONNECT Box Pro è l'unità base e di controllo della rete CONNECT. La CONNECT Box Pro stabilisce la rete principale, consente la connessione a Internet e quindi l'accesso da qualsiasi luogo.

Per poter utilizzare CONNECT Box Pro, devi prima collegarlo alla rete usando la nostra app. Li troverai anche ulteriori istruzioni per l'uso. Puoi scaricare l'app scansionando il codice QR sul retro di questo manuale o cercando „ratiotec CONNECT“ nel Google Play Store.

Costruzione del dispositivo

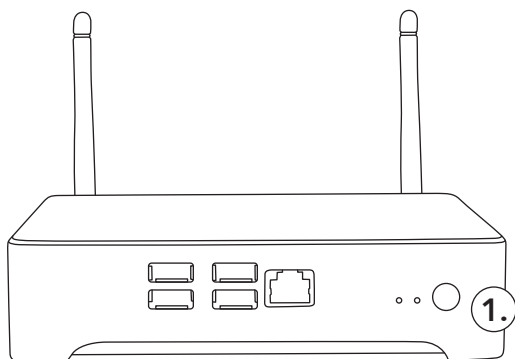

1. Interruttore ON/OFF e LED di attività

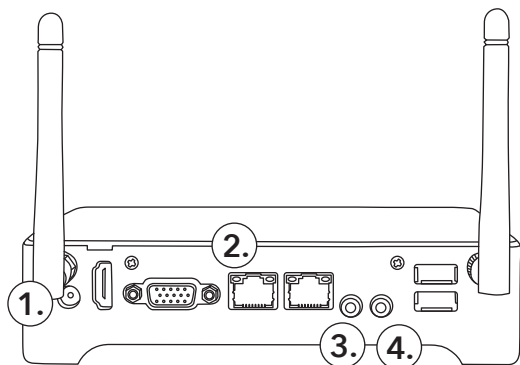

1. Alimentazione elettrica
2. LAN - Connessione di rete
3. Audio In
4. Audio Out

Istruzioni di sicurezza

Prima della messa in servizio, verificare che tutti i componenti non siano danneggiati e utilizzare solo i componenti forniti.

Specifiche tecniche:

Alimentazione: DC 12V / 5A

Supporta fino a 1024 dispositivi CONNECT con un raggio fino a 100m all'interno dei edifici
E fino a 200 m in campo aperto.

Installazione

Avvitare le due antenne fornite sul retro della scatola CONNECT. Collegare l'alimentatore in dotazione al connettore del CONNECT Box Pro e alla spina ad una presa da 230 V. Ora collega la CONNECT Box Pro con un cavo di rete all'interfaccia LAN 1 alla rete. La CONNECT Box Pro è pronta per l'uso dopo un minuto. Per poter accedere Box, apri il seguente link nel tuo browser: <http://connectbox.local>. Se la chiamata non ha esito positivo, determinare manualmente l'indirizzo IP del dispositivo con il nome host connectbox.

Nota: Si consiglia di utilizzare il protocollo HTTPS. Questo può essere selezionato nella maschera di login.

Effettua il login con i seguenti dettagli di accesso:

Utente: admin

Password: admin

Nota: Modificare i dati di accesso immediatamente dopo la registrazione nella voce di menu "Utente".

Le password possono essere modificate da un utente amministratore tramite il seguente menu: Utente> Modifica> Cambia password

Notes

Notes



European Standard concerning the waste from electrical and electronic equipment (WEEE) (European Union only)

-DE- Dieses Gerät darf, lt. Elektro- und Elektronikgerätegesetz (ElektroG), nicht über den Haus-/Restmüll entsorgt werden. Wir möchten Sie daher bitten, uns mit Ihrem aktiven Beitrag bei der Ressourcenschonung und beim Umweltschutz zu unterstützen und dieses Gerät zur Entsorgung an uns zurückzusenden:

ratiotec GmbH & Co. KG, Max-Keith-Str. 66, 45136 Essen, Deutschland

-EN- This equipment is marked with the above recycling symbol. It means that at the end of the life of the equipment you must dispose of it separately and not place it in the normal domestic unsorted waste stream. Please send it back to the distributor. This will benefit the environment for all.

-IT- Questo apparecchio è contrassegnato con il simbolo di riciclaggio. Questo vuol dire che l'apparecchio deve essere smaltito presso un punto di smaltimento specifico. In alternativa potete riconsegnarlo al distributore. Un ambiente pulito è a beneficio di tutti.

-ES- Este equipo está etiquetado con el símbolo de reciclado que puede verse arriba. Esto quiere decir que al final de la vida del equipo, éste debe ser llevado a un punto de recogida específico para equipos electrónicos, o mandado detras al distribuidor. Esto beneficiará al medio ambiente para todos.

-FR- Cet équipement est marqué par le représenté ci dessus. Cela signifie, qu'en fin de vie, cet équipement ne doit pas être mélangé à vos ordures ménagères, mais doit être déposé dans un point de collecte prévu pour les déchets des équipements électriques et électroniques ou retourner cet équipement a votre marchand spécialisé. Votre geste préservera l'environnement.

RATIOTEC **CONNECT**



ratiotec GmbH & Co. KG

Max-Keith-Str. 66 | 45136 Essen

T: +49 (0) 201-36149 - 1 | F: +49 (0) 201/361 49 - 26

www.ratiotec-connect.com | connect@ratio-tec.de

Scan the QR code or search
ratiotec CONNECT in the
Google Play Store.